

FTI-HDK1: Notas de preparación y cobertura del vehículo

Make	Model	Year	Install	Locks	Lights	IGN	POC	I/O Changes
DL-HA1 Honda	Civic Hybrid STD Key without OEM Alarm	2001-05	Type 1	Analog	Park / Auto Blue	N/A	N/A	Green White/Blue N/A

Esta instalación requiere **BLADE-AL (DL) -HA1**, módulo flash y actualizar el firmware del controlador antes de comenzar la instalación.

Luces: La provisión de arnés de luz de estacionamiento de + 12V (**verde / blanco**) se conecta directamente al vehículo en el pin # 13 del conector de 16 pines (**verde**), ubicado sobre el panel de protección del conductor.

Tacómetro: **Azul** (patilla n. ° 5, conector verde de 13 patillas) en la parte delantera de la caja de fusibles, conéctelo como se muestra en la ilustración.

Freno: **Blanco / negro** (clavija n. ° 3, conector verde de 13 clavijas) en la parte frontal de la caja de fusibles, conéctelo como se muestra en la ilustración.

Cerraduras de las puertas: Si el vehículo no está equipado con una alarma de fábrica, los cables de las cerraduras de las puertas son los siguientes, conéctelos como se muestra en la ilustración.

Bloqueo: **Blanco / azul** (clavija n. ° 18, conector gris de 20 clavijas) sobre el panel de protección del conductor.

Desbloqueo: **Blanco / verde** (clavija # 19, conector gris de 20 clavijas) sobre el panel de protección del conductor.

FTI-HDK1 - Notas de instalación y configuración

- A** CORTE REQUERIDO
- B** NO REQUERIDO
- C** CONEXIÓN REQUERIDA
- D** NO REQUERIDO
- E** CONEXIONES REQUERIDAS



COBERTURA DE FUNCIONES															
IMMOBILIZER DATA															
DOOR LOCK															
DOOR UNLOCK															
ARM OEM ALARM															
DISARM OEM ALARM															
TRUNK/HATCH RELEASE															
BRAKE STATUS															
TACH OUTPUT															
PARKING LIGHTS															

•FT-DAS Required for manual transmission.
•BOTH Red & Red/White MUST be connected with high current application.

Jumper Setting

Parking Light				(+)Door Trigger In
Accessory				(-)Door Trigger In
Ignition (Default)				
Trunk				Starter
Starter				Ignition
Parking Light (Default)				Accessory (Default)

CM7000/7200 Cut loop for A/T

CM-900S/900AS

CM900AS/900S Jumper

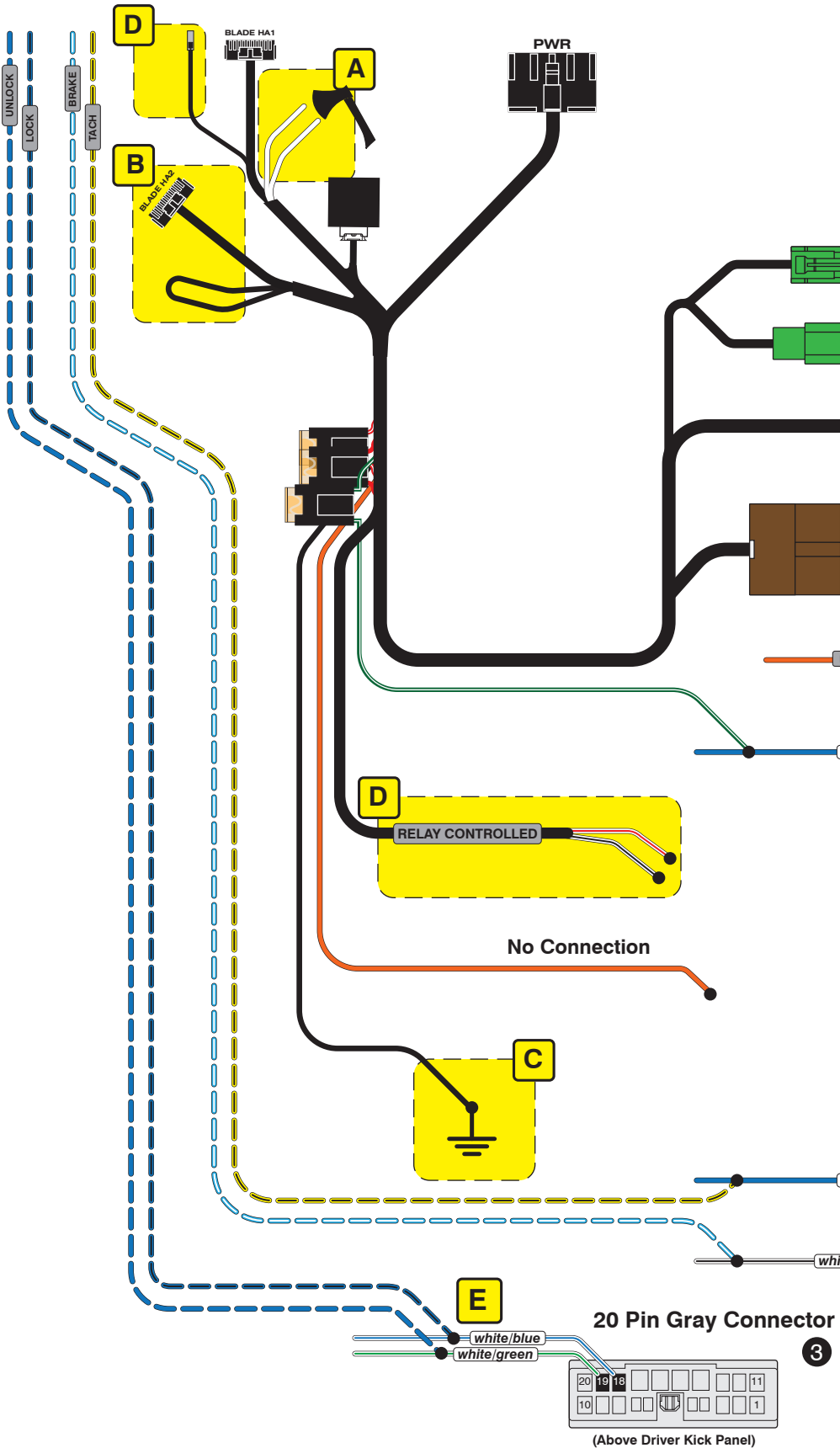

Immobilizer/Key Cylinder ①

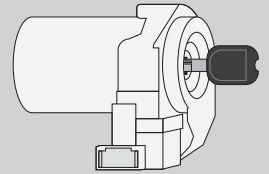

Ignition Switch Harness ②

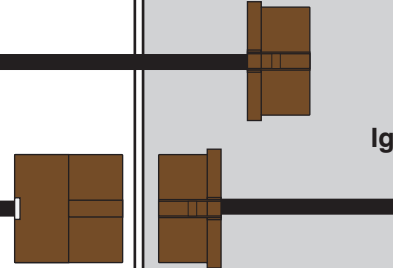

16 Pin Connector (ADKP) ③

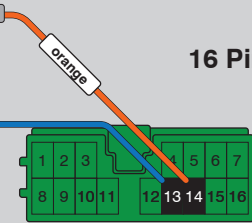

Fuse Box ④

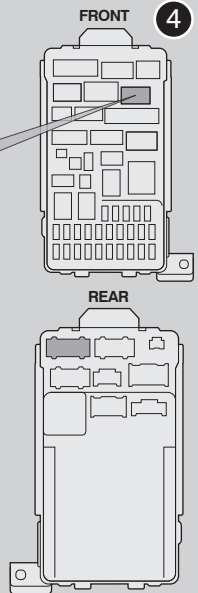

Códigos de error de programación de LED

El LED del módulo parpadea en ROJO durante la programación

- 1x - No hay actividad SWC (cerradura de puerta), verifique la conexión del cable naranja
- 2x - Error IMMO, verifique la conexión y la configuración del arnés (puentes)
- 3x - Error genérico, vamos ... es un arnés en T :)

CARTRIDGE INSTALLATION

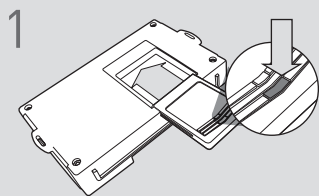

1 Slide cartridge into unit. Notice button under LED.

2

Ready for Module Programming Procedure.

MODULE PROGRAMMING PROCEDURE

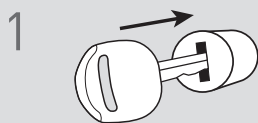

1 Insert key into ignition.



2 Turn key to ON position.

3

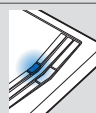

3 Wait, LED will turn solid BLUE for 2 seconds.

4

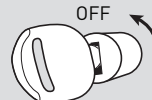

4 Turn key to OFF position.

5

5 Module Programming Procedure completed.